

Je commande trois dels

Activité 1 : à partir du schéma électronique ci-dessous, réaliser le montage suivant sur la platine d'expérimentation.

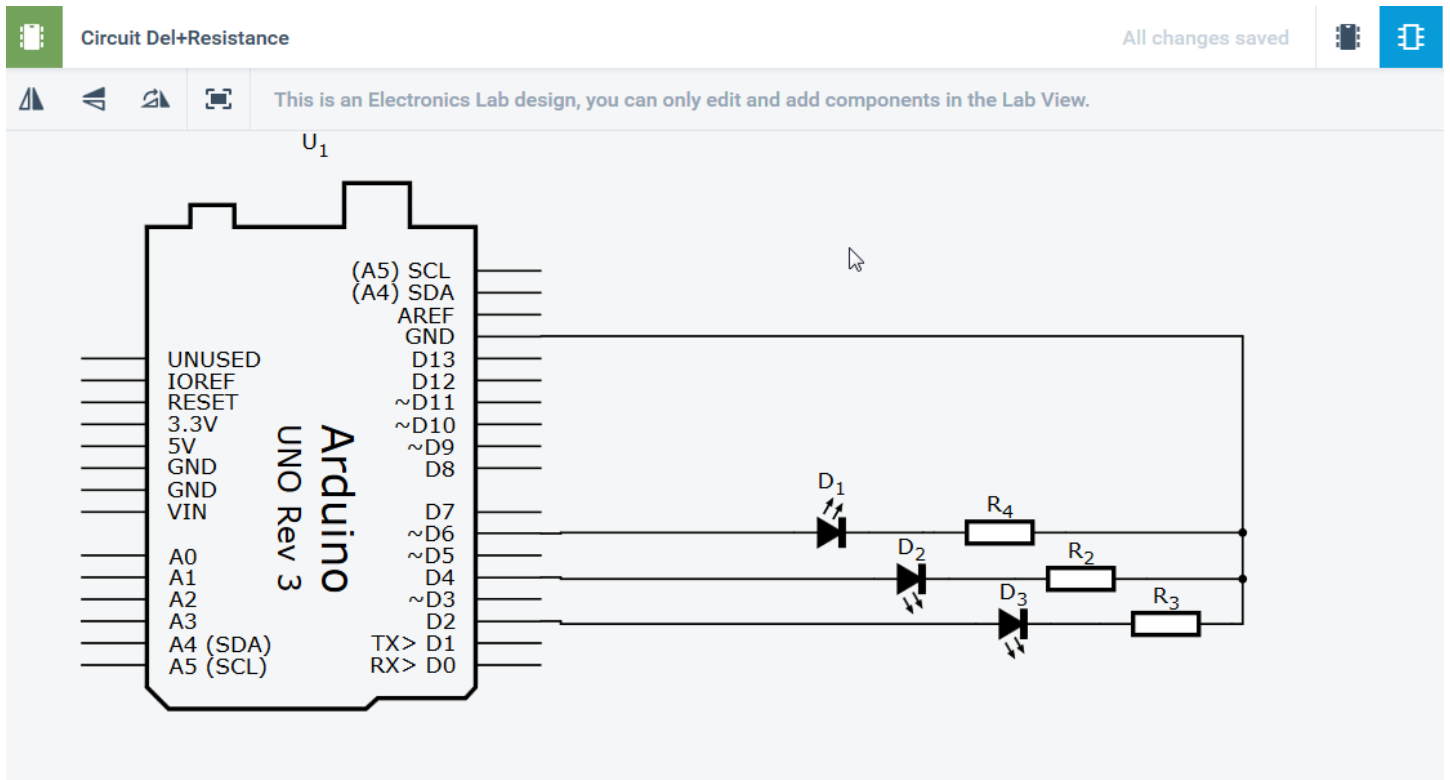

Activité 2 : Écrire et tester un programme avec le logiciel mBlock pour faire clignoter les Dels l'une après l'autre...